

# Store sur pieds CIELLA

Design, confort et sécurité



La température augmente, **accueillez le soleil avec plaisir et profitez à tout moment de votre terrasse !**



## La qualité

- Composants en **fonte d'aluminium**
- Toile acrylique teint masse
- Laquage époxy **blanc** ou **ivoire**
- Bras testés à plus de 7000 cycles
- Axes, vis et câbles en **acier inoxydable**

## Le confort

- Performances thermiques
- Diminution de l'éblouissement
- Toile épaisse de 290 g/m<sup>2</sup> à **360 g/m<sup>2</sup>**
- **Motorisé avec télécommande\***
- Capteur soleil\*

## La sécurité

- **Capteur vent\***
- **Garantie 5 ans**
- Fabriqué en France
- **La toile bloque 90% à 100% des UV**

## Le design

- Armature **discrète et élégante**
- Grand choix de tissages et motifs
- Unis, rayures classiques ou fantaisies
- Choix dans plus de **400 références**
- Coloris tendances, naturels ou classiques



**ISOTEX**  
vivre dedans dehors

## L'armature

- Armature en **aluminium et acier galvanisé**
- Pièces en **fonderie aluminium haute résistance**
- Bras à **double câbles**
- Inclinaison réglable de 0° à 90° millimétriquement

- Sécurisation des réglages de butées haute et basse
- Jusqu'à **6,09 m de largeur**
- Jusqu'à **4,00 m d'avancée (2 x 2 m)**
- Pieds à embase, pieds à encastrer, pieds à cheiller



## La toile

- **Acrylique teint masse traité anti-UV et anti-mousse**
- Traitement **PERLGUARD**
- Gamme de 300 g/m<sup>2</sup> à 360 g/m<sup>2</sup>

- **Garantie 10 ans**
- Finition cousue
- Lambrequin finition vague ou droite
- Fixation par jonc rigide pour plus de **longévité**



## Manceuvre

- Treuil et manivelle ou motorisé
- Filaire ou radio
- **Capteur vent et soleil**
- Commande individuelle, multiple ou groupée

- Motorisation et automatismes garantie 5 ans
- **Motorisation et automatismes SOMFY**

## Les options

- Rallonge de lambrequin
- Joue latérale

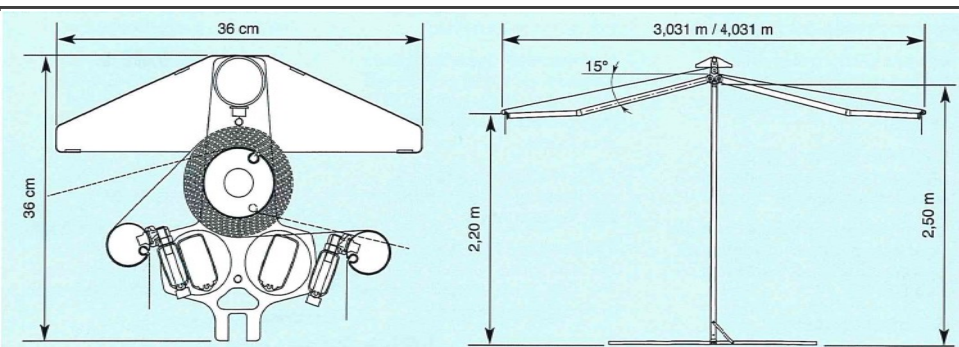
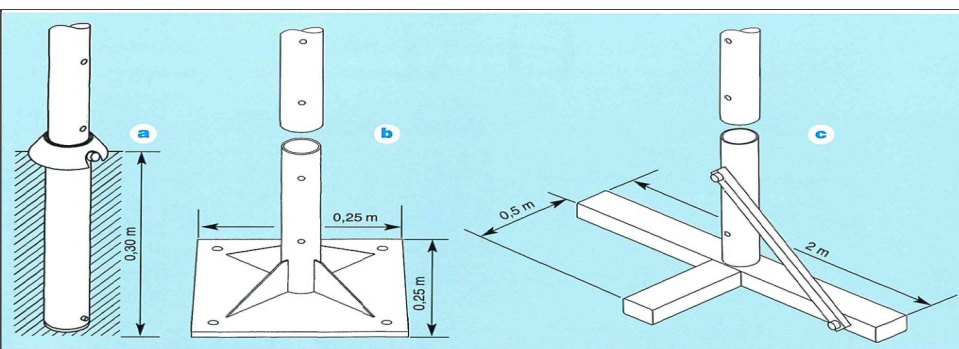

\* Suivant configuration et option



**Siège social et Ateliers :**  
28 avenue du Bourg - **DOMARIN**  
BP 50356 - 38304 **BOURGOIN-JALLIEU**

**Agence :**  
10 rue de la République  
38490 **LES ABRETS**

Tél : **04 74 93 57 15** - Email : [isotex@orange.fr](mailto:isotex@orange.fr)  
[www.isotex.fr](http://www.isotex.fr) [www.isotex-baches.com](http://www.isotex-baches.com)